

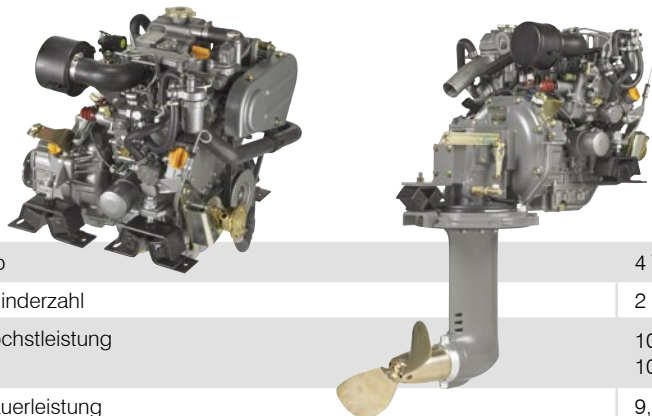

Modell 2YM15



Typ	4 Takt Diesel Reihenmotor
Zylinderzahl	2
Höchstleistung	10,3 kW (14 PS) / 3600 U/min nach ISO 3046-1 10,0 kW (13,6 PS) / 3600 U/min nach ISO 8665
Dauerleistung	9,4 kW (12,8 PS) / 3489 U/min
Hubraum	0.570 L
Bohrung x Hub	70mm x 74mm
Verbrennungssystem	Spezielle Wirbelvorkammer
Ansaugsystem	Saugmotor
Startersystem	elektrisch 12 V - 1.4 kW
Lichtmaschine	12 V - 60 A (80 A optional)
Kühlsystem	Zweireisrückführung
Schmierölsystem	Zwangsschmierung über Schmieröldruckpumpe
Drehrichtung	Kurbelwelle links von hinten gesehen
Trockengewicht ohne Getriebe	103 kg
Erfüllte Abgasnormen	BSO II, SAV, EPA II
Motorfüße	Gummigelagerte Motorfüße

Kraftstoff Bedingungen: Dichte bei 15°C=0,842g/cm³; 1 PS=0,7355 kW,

Kraftstofftemperatur 40°C am Einlass der Einspritzpumpe (ISO 8665), sämtliche Daten unverbindlich und Irrtum vorbehalten.

Maße (mit Getriebe KM2P-1)

Rückansicht

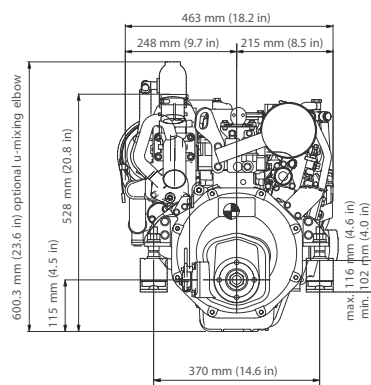

Seitenansicht

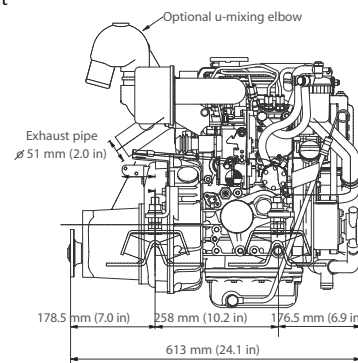

sämtliche Daten unverbindlich und Irrtum vorbehalten.

Leistungs- und Verbrauchskurven (ISO 8665)

Leistung in kW (Kurbelwelle)

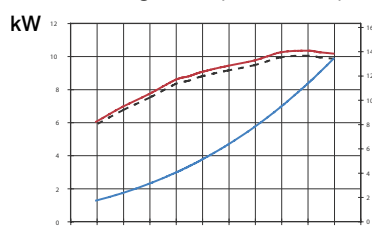

Kurbellendrehzahl min⁻¹

Drehmoment in Nm (Kurbelwelle)

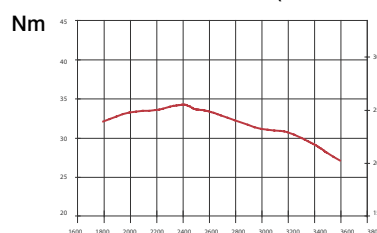

Kurbellendrehzahl min⁻¹

Kraftstoff-Verbrauch in L/hr

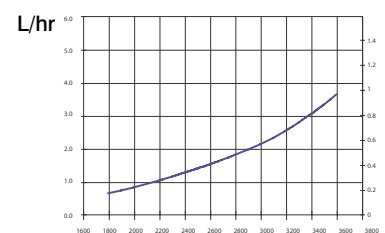

Kurbellendrehzahl min⁻¹



Getriebe/Saildrive

Modell	KM2P-1	Saildrive (SD20)
Typ	Servokonus	Klauenkupplung
Trockengewicht	10 kg	30 kg
Untersetzung vorw./rückw.	2.21/3.06 2.62/3.06 3.22/3.06	2.64/2.64
Propellerdrehzahl vorw./rückw.	1.580/1.140 1.332/1.140 1.083/1.140	1.321/1.321
Drehrichtung der Propellerdrehwelle	rechts von hinten gesehen	links von hinten gesehen
Trockengewicht inkl. Getriebe/Saildrive	113 kg	134 kg
Länge inkl. Getriebe/Saildrive	613 mm	793 mm

Instrumente und Panels in mm

Digital
B-type
Panel

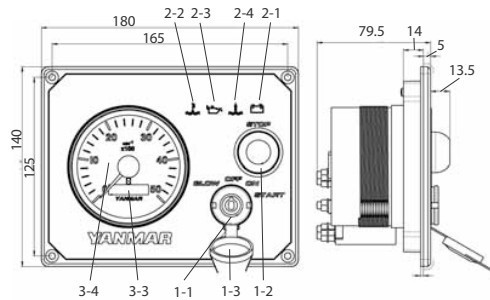

Funktion		Instrumenten Panel Typ:
		Digital B-Typ Panel
1	Schalter	
1-1	Zündschloss (4 Positionen)	o
1-2	Stop-Knopf	o
2	Warnlampen	
2-1	Ladekontrollleuchte	o
2-2	Kühlwasseralarm	o
2-3	Öldruckalarm	o
2-4	Alarm Saildrivemanschette	o
3	Instrumente	
3-1	Öldruckanzeige	x
3-2	Kühlwassertemperatur	x
3-3	Betriebsstundenzähler	o
3-4	Drehzahlmesser	o

o=integriert x= nicht integriert